



[12] 实用新型专利说明书

[21] ZL 专利号 97203841.8

[45]授权公告日 1998年8月12日

[11] 授权公告号 CN 2287690Y

[22]申请日 97.1.9 [24]颁证日 98.7.10

[73]专利权人 施继敏

地址 437000湖北省咸宁市永安大道59号

[72]设计人 施继敏 万名炎 王 勇

[21]申请号 97203841.8

[74]专利代理机构 湖北省咸宁地区专利事务所

代理人 邹人椿

权利要求书 1 页 说明书 1 页 附图页数 1 页

[54]实用新型名称 制动装置装在输入轴上的“三合一”减速机

[57]摘要

制动装置装在输入轴上的“三合一”减速机，是一种减速机械，特别是用于起重机械的减速机。该机由箱盖、输入轴、箱体、垫片、制动装置、联轴器总成、接圈、非制动电机组成。该机将制动装置装在输入轴上，输入轴以联轴器与非制动电机联接，组成新型“三合一”减速机。结构合理、可靠，方便维修、更换。广泛用于起重、林业、冶金、矿山、港口、铁路等行业。

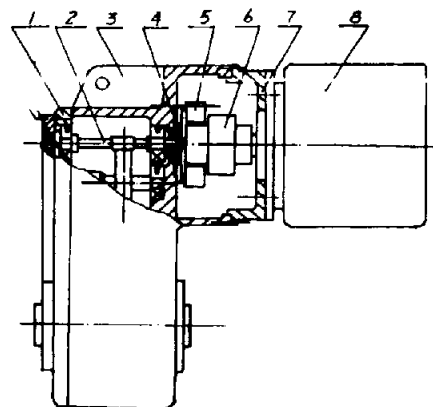

权利要求书

1、制动装置装在输入轴上的“三合一”减速机，由箱盖(1)、输入轴(2)、箱体(3)、垫圈(4)、制动装置(5)、联轴器总成(6)、接圈(7)、非制动电机(8)组成，其特征在于在减速器的输入轴(2)上，装置一制动装置(5)，制动装置(5)的一端为半联轴器与常用非制动电机(8)的半联轴器相联接。

说明书

制动装置装在输入轴上的“三合一”减速机

本实用新型是一种减速机械。特别是一种在减速器的输入轴上设置一制动装置的减速机。

众所周知，融减速机、制动器、电动机于一体的“三合一”减速机于八十年代在我国问世，在起重、林业、冶金、矿山、港口、铁路等行业应用，与国内其他减速机相比，具有结构紧凑、体积小、安装维修方便等优点，而得到广泛应用。此种“三合一”减速机是以减速器与带制动功能的电机组成，多年来，“三合一”减速机的工业运行实践证明：“三合一”减速机故障多发生于电机部分，而电机故障又多发生于制动部分，因制动器内藏于电机内部，维修、更换十分不便，成为此种“三合一”减速机长期未能解决的影响产品质量的大缺陷。

本实用新型的目的是在减速器输入轴上装一制动装置，使减速器可与常用非制动电机组成结构更合理，方便维修、更换的新型“三合一”减速机。

按照本实用新型做成的减速机如图所示：该机由箱盖(1)、输入轴(2)、箱体(3)、垫片(4)、制动装置(5)、联轴器总成(6)、接圈(7)、非制动电机(8)组成。在减速器的输入轴(2)上装置一制动装置(5)，制动装置(5)的一端为半联轴器，与电机半联轴器相联接，配上常用的非制动电机(8)，组成有减速器、制动装置、电动机“三合一”机构，又较现有的“三合一”减速机结构更合理、方便维修、更换的新型“三合一”减速机。

本实用新型的优点是结构合理、可靠，制造容易、方便维修、更换。

下面利用附图，对本实用新型作进一步的说明：

输入轴(2)安装在箱盖(1)和箱体(3)上，垫圈(4)、制动装置(5)及联轴器总成(6)的左半联轴器分别装在输入轴(2)上，接圈(7)与箱体(3)联接，非制动电机(8)与接圈(7)及联轴器总成(6)的右半联轴器联接，电机(8)的输入转矩通过联轴器总成(6)传到输入轴(2)上，驱动减速器工作。减速机的制动功能由装在输入轴(2)上的电磁失电式制动装置(5)实现。

说明书附图

